

“INOX FIX”

4402-FIX - 4441-FIX

PEDRALI®

ISTRUZIONI

Instructions - Gebrauchsanweisungen - Instrucciones

IT **NOTA:**
Tasselli e viti per fissaggio a pavimento NON IN DOTAZIONE.

⚠ Durante il montaggio, per evitare danneggiamenti al tubo, scorrere delicatamente il copribase.

- 1) Utilizzando la base, tracciare la posizione dei fori sul pavimento.
- 2) Forare e inserire relativo tassello.
- 3) Eseguire il montaggio del basamento come standard Pedrali.
- 4) Alzare delicatamente il copribase "A" e completare il fissaggio al pavimento*.
- 5) Fissare il copribase e togliere la pellicola protettiva.

GB **NOTE:**
Plugs and screws for floor fixing ARE NOT INCLUDED.

⚠ To avoid to scratch the tube while assembling, make the coverbase carefully slide

- 1) Make the holes on the floor in correspondence of the holes on the base.
- 2) Insert the fischer plugs on the floor
- 3) Assembly the base as usual
- 4) Lift carefully the coverbase "A" and fix it to the floor.
- 5) Fix the coverbase and remove the protecting film.

FR **NOTE:**
Visserie pour la fixation au sol PAS EN DOTATION.

⚠ Pendant la fixation, pour éviter tout genre de dédommagements au tube, glisser délicatement le couvre socle.

- 1) Utiliser la base pour tracer la position des trous sur le sol.
- 2) Percer et insérer la cheville.
- 3) Exécuter le montage du piétement selon le standard de Pedrali.
- 4) Enlever délicatement le couvre socle « A » et compléter la fixation au sol*.
- 5) Fixer le couvre socle et enlever le film de protection.

DE **ACHTUNG:**
Einsatzstücke und Schrauben zum Bodenbefestigung sind NICHT INBEGRIFFEN

⚠ Die Abdeckung während der Montage vorsichtig bewegen, um Beschädigungen des Rohes zu vermeiden.

- 1) Die Position der Löcher durch dem Sockel auf dem Boden zeichnen
- 2) Bohren und die Zwickel einlegen
- 3) Montieren das Tischgestell als PEDRALI standard
- 4) Die Abdeckung "A" behutsam heben und die Bodenbefestigung fertigstellen
- 5) Die Abdeckung befestigen und die Schutzfolie wegnehmen

ES **CIUTADO:**
Los tacos y los tornillos para el ajuste al suelo NO ESTÁN INCLUIDOS.

⚠ Durante el montaje deslizar el cubrebase con cuidado para evitar daños al tubo.

- 1) Trazar la posición de los agujeros en el suelo por medio de la base.
- 2) Horadar y insertar el taco correspondiente
- 3) Hacer el montaje del pie de mesa como estándar de Pedrali
- 4) Levantar el cubrebase "A" con cuidado y completar el ajuste en el suelo*.
- 5) Fijar el cubrebase y remover el papel protector

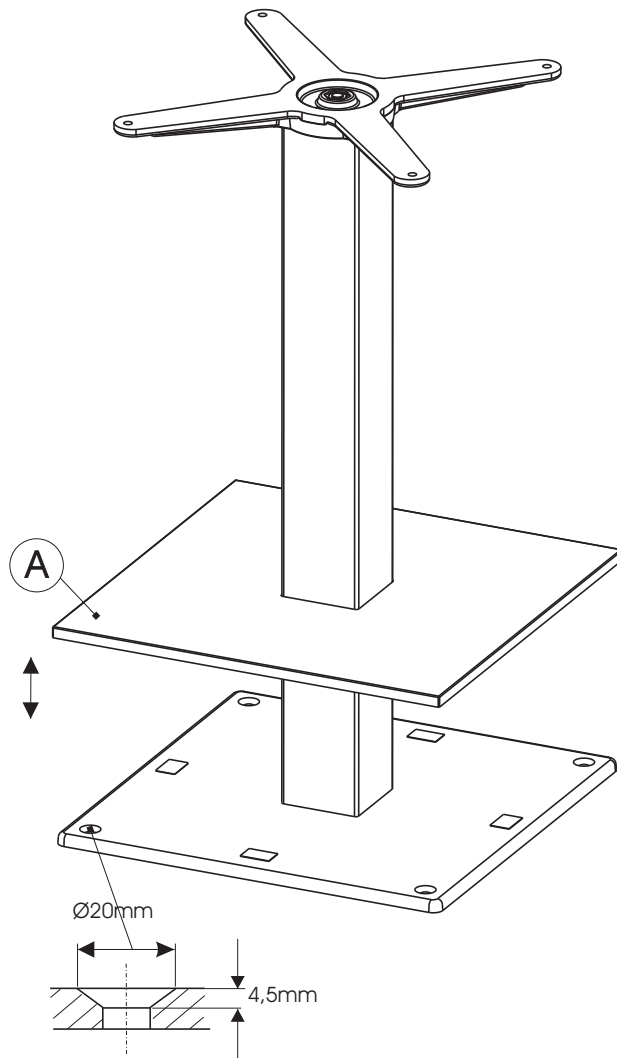

IT **NOTA:**
Foro per vite a testa svasata piana esagono incassato M8 - UNI 5933 - DIN 7991

FR **NOTA:**
Trou pour vis à tête écrasée plate hexagone M8 - UNI 5933 - DIN 7991

GB **NOTE:**
Hole for hexagonal countersunk socket screw M8 - UNI 5933 - DIN 7991

ES **CIUTADO**
Orificio para tornillo con cabeza avellanada plana hexagonal M8 - UNI 5933 - DIN 7991.

DE **ACHTUNG:**
Senken für Sechskant-Senkschraube M8 - UNI 5933 - DIN 7991

*La Pedrali SpA non è responsabile della tenuta del pavimento

*Pedrali SpA is not responsible for floor anchoring

*Pedrali SpA wird nicht für die Bodenbefestigung verantwortlich sein

*La Pedrali SpA n'est pas responsable de la tenue du sol

*La empresa Pedrali Spa no es responsable para la capacidad del suelo